

# MAXI SCOOP

## ИНСТРУКЦИЯ ПО СБОРКЕ И ЭКСПЛУАТАЦИИ

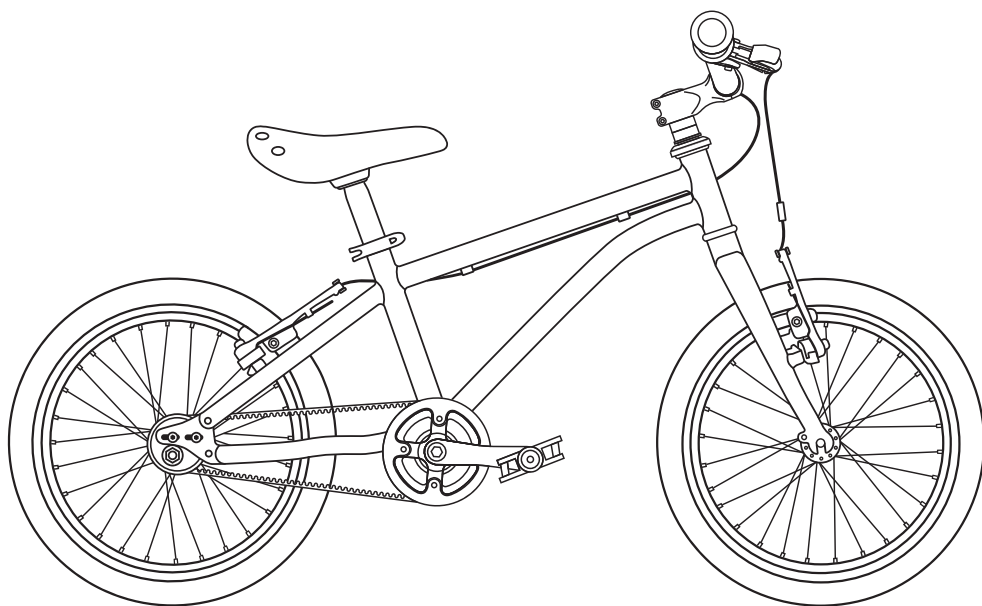

# STELLAR, STELLAR PRO



## Детский велосипед Серия «STELLAR», «STELLAR PRO»

Благодарим Вас за приобретение велосипеда марки MAXISCOO и оказанное нам доверие. Продукция прошла сертификацию по ГОСТу и соответствует требованиям ТР ТС 007/2011. Мы надеемся, что велосипед MAXISCOO прослужит Вам долгие годы. Для длительной и эффективной эксплуатации, пожалуйста, внимательно изучите инструкцию перед первым использованием. Рекомендуется сохранить инструкцию для дальнейших справок.

Внимательно прочтите меры предосторожности и предупреждения. В случае несоблюдения мер предосторожности пользователи велосипеда подвергаются опасности.

Данное Руководство пользователя поможет вам добиться максимального комфорта и безопасности при катании на вашем новом велосипеде. Руководство содержит важную информацию, касающуюся безопасной эксплуатации, технических возможностей и обслуживания велосипеда. Прочтите этот документ перед первым выездом на велосипеде и сохраните Руководство, чтобы при необходимости иметь возможность обратиться к нему впоследствии.

**Руководство не является всеобъемлющим документом по эксплуатации, сервисному обслуживанию и ремонту. Просим вас учесть это и при любом случае, не упомянутом в данном Руководстве, обращаться за квалифицированной технической помощью к профессиональному веломеханику или в магазин, где вы приобрели свой велосипед.**

Кроме того, из-за невозможности предвосхитить каждую ситуацию, возникающую во время езды, **настоящее Руководство не может считаться руководством по безопасной езде в любых условиях. Помните, что всегда существуют определенные риски, избежать которых полностью невозможно. Поэтому велосипедист обязан брать на себя всю полноту ответственности по этим рискам.** Убедитесь, что велосипед полностью комплектен и настроен профессиональным веломехаником. Убедитесь, что велосипед подходит вам по росту, все детали правильно закреплены, а механизмы работают как положено. При необходимости обратитесь к продавцу за консультацией.

## Предупреждения!

- Надевать средства защиты.
- Не использовать на дорогах общего пользования.
- Срок годности при надлежащем хранении и использовании не ограничен.
- Состав: сталь, алюминий, полипропилен, поливинилхлорид, резина.

## Внимание!

**Использовать только под непосредственным наблюдением взрослых.**

Данная инструкция дает общее представление о сборке данного типа изделия, детали и внешний вид приобретенной Вами модели могут незначительно отличаться от представленных на фотографиях и картинках. Производитель оставляет за собой право изменять комплектацию велосипеда по своему усмотрению.

# КОМПЛЕКТАЦИЯ

Велосипед – 1 шт.

## Отличительные особенности комплектации:

Модель	Stellar	Stellar PRO
Тип привода	Ремень	Ремень
Количество скоростей	1	3
Рама	Алюминий	Алюминий
Вилка	Жесткая, алюминий	Жесткая, алюминий
Руль	Алюминий	Алюминий
Колеса	Спицы - сталь Ободья - алюминий	Спицы - сталь Ободья - алюминий
Передний тормоз	Ободной, механический	Ободной, механический
Задний тормоз	Ободной, механический	Ободной, механический

# ОПИСАНИЕ ДЕТАЛЕЙ И КОМПЛЕКТУЮЩИХ

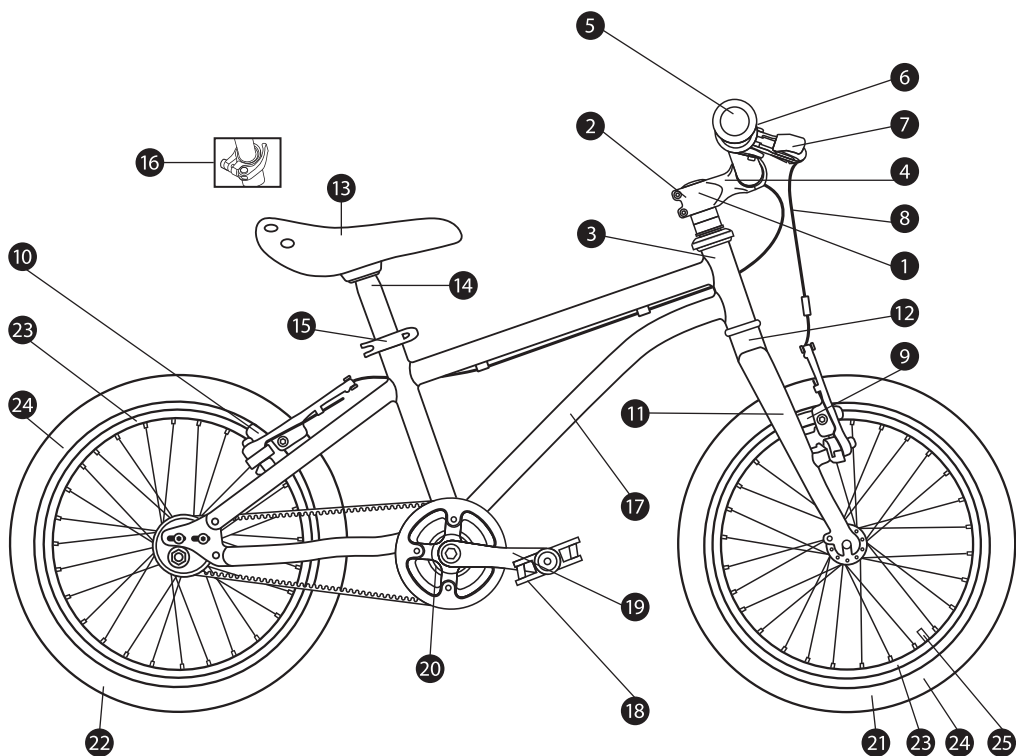

1. Вынос руля
2. Болт крепления выноса руля
3. Рулевой стакан
4. Руль
5. Грипсы
6. Звоночек
7. Тормозные ручки
8. Трос тормоза
9. Передний тормоз
10. Задний тормоз
11. Вилка
12. Рулевой шток вилки
13. Седло

14. Подседельный штырь
15. Хомут подседельного штыря
16. Регулировочная гайка подседельного зажима
17. Рама
18. Педали
19. Шатун
20. Каретка
21. Переднее колесо
22. Заднее колесо
23. Обод
24. Шина
25. Ниппель

# СБОРКА

Для сборки Вам понадобятся гаечный ключ 15 мм и набор шестигранников. Снимите все упаковочные материалы и пластиковые защитные колпачки с велосипеда.

## Установка переднего колеса

Снимите пластиковый защитный элемент с вилки велосипеда и установите переднее колесо в наконечники вилки (рисунок 1), равномерно затяните гайки с помощью гаечного ключа. Колесо должно располагаться точно по центру.

Обратите внимание на то, что крючок шайбы должен быть вставлен в техническое отверстие на вилке велосипеда, что обеспечит более надежную фиксацию (рисунок 1).

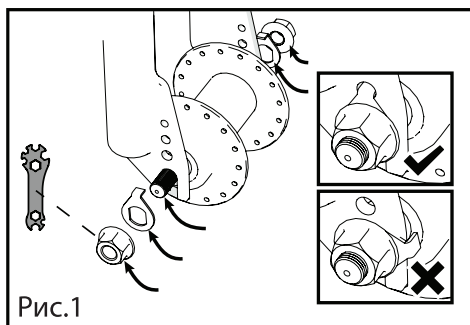

## Подкачка колес

Регулярно проверяйте давление в шинах. Накачивайте их по мере необходимости.

Будьте внимательны при выборе велосипедного насоса: наконечник насоса должен быть соответствующего типа (автониппель). Чтобы накачать шины, открутите с ниппеля колпачок, установите наконечник насоса на стержень ниппеля и накачайте колесо до рекомендованного давления (размер и уровень допустимого давления указаны на маркировке, нанесенной на боковой части шины), после чего снимите наконечник насоса и наденьте колпачок ниппеля обратно. Если необходимо спустить камеру, просто нажмите на стержень, расположенный внутри ниппеля.

## Снятие и установка колес с креплением гайками

Снятие и установка колес (переднего и заднего) с креплением гайками производится с помощью специального инструмента (рожковый или накидной гаечный ключ), которым ослабляются и закручиваются гайки.

Важно учитывать, что:

- Затягивать и ослаблять нужно равномерно обе фиксирующие гайки (с левой и правой сторон колеса);
- Для точного контроля момента затяжки требуется дорогостоящий динамометрический ключ. Тем не менее, можно руководствоваться эмпирическим правилом, гласящим, что достаточным является усилие, когда на ключ надавливают рукой, нагруженной весом верхней части туловища взрослого велосипедиста;
- Под гайкой установлена специальная шайба с усиком, удерживающая колесо от выпадения из рамы или вилки в случае, если по какой-либо причине упадет усилие затяжки гайками. Удалять эту шайбу из-под гайки запрещено! Также нужно следить, чтобы ее удерживающий усик входил в соответствующее отверстие в дропаутах вилки или рамы.

## Установка педалей

Педали велосипеда фиксируются в шатунах с помощью резьбового соединения. Для того, чтобы правильно установить педали, обратите внимание на маркировку. R - правая педаль, L - левая педаль (**рисунок 2**).

Перед установкой педалей рекомендуется нанести немного густой смазки на витки резьбы, это, предотвратит «прикипание» педалей к шатунам. Правая педаль прикручивается к шатуну по часовой стрелке, левая педаль против часовой стрелки (**рисунок 3**).

После того, как педали установлены каждая со своей стороны, затяните педали в шатунах с помощью гаечного ключа, педали должны быть затянуты до упора (обе педали закручиваются в сторону переднего колеса).



Рис. 2



Рис. 3

## Установка руля

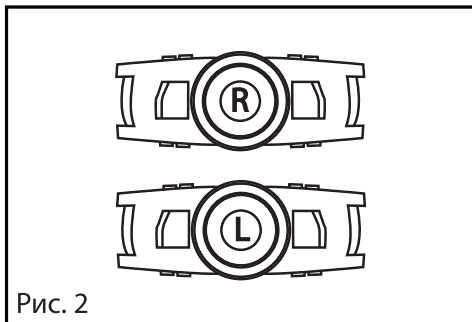
Для установки руля выкрутите болты крепления руля с помощью шестигранного ключа и снимите зажим для крепления руля. Установите руль строго посередине в посадочное место крепления руля, приложите зажим крепления руля, совместив отверстия для болтов, вставьте и немного затяните болты. Отрегулируйте положение руля и затяните болты до упора (**рисунок 4**). Если руль установлен правильно, ребенок сможет с легкостью дотянуться до него, сидя на велосипеде. Перед каждой поездкой проверяйте затяжку винтов крепления руля и выноса. Убедитесь, что грипсы надежно и плотно сидят на руле.

**ВАЖНО!** Недостаточно затянутые винты крепления выноса руля могут нарушить исправность работы руля и привести к потере управления и падению. Поместите переднее колесо между ног и попробуйте повернуть руль. Если вы можете повернуть вынос относительно переднего колеса или руль относительно выноса, болты недостаточно затянуты.

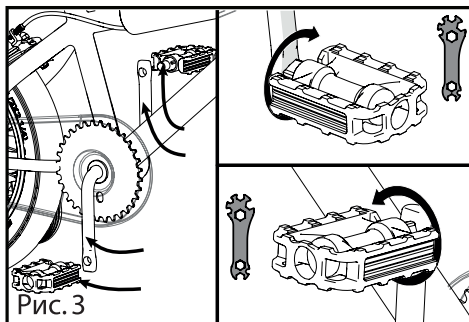
## Регулировка затяжки рулевой колонки

Всегда проверяйте велосипед перед поездкой. При обнаружении люфта в рулевой колонке ее необходимо отрегулировать.

Данная регулировка должна быть произведена только квалифицированным специалистом продавца или в авторизованном сервисном центре.

Никогда не проводите ее самостоятельно.

## Настройка положения руля

В серии велосипедов «STELLAR» и «STELLAR PRO» угол наклона руля может настраиваться. Для этого ослабьте крепление руля с помощью шестигранного ключа; отрегулируйте угол наклона и зафиксируйте руль в требуемом положении (**рисунок 5**).

## Регулировка седла

Установите седло на требуемую высоту в соответствии с ростом ребенка (рисунок 6 и 7). Чтобы изменить высоту седла откройте подседельный зажим, при необходимости ослабьте регулировочную гайку и установите седло на необходимую высоту (рисунок 6), выровняйте его таким образом, чтобы оно было параллельно раме. Закройте подседельный зажим (рисунок 7).



Рис. 4



Рис. 5

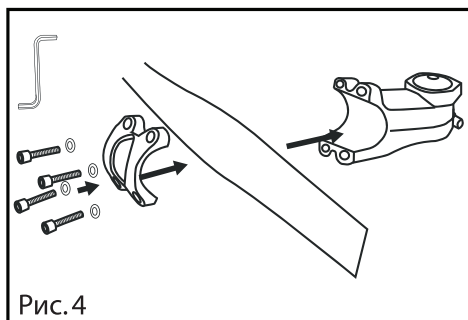

Рис. 6

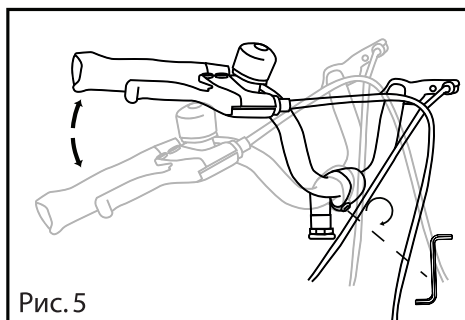

Рис. 7

Подседельный зажим стягивает хомут вокруг подседельного штыря, надежно удерживая его в подседельной трубе рамы. Сила сжатия регулируется с помощью регулировочной гайки.

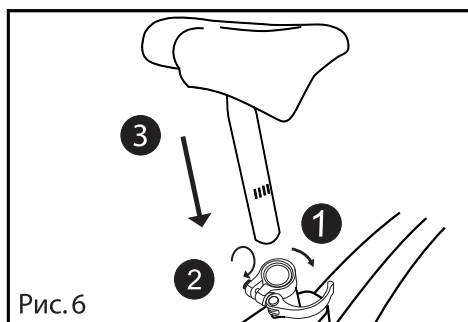
Удерживая рычаг эксцентрика от прокручивания и вращая регулировочную гайку по часовой стрелке, Вы усиливаете натяжение, против часовой стрелки - ослабляете. Всего пол-оборота регулировочной гайки отделяют надежную фиксацию от опасной.

После установки седла убедитесь в том, что оно надежно зафиксировано и не проворачивается вокруг своей оси.

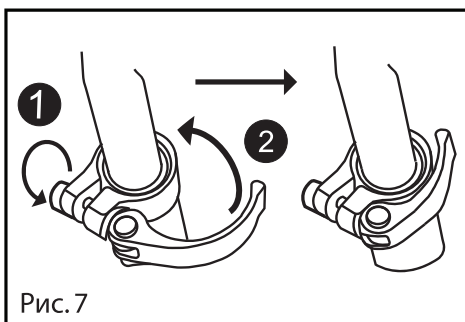
**Внимание!** На подседельном штыре имеется специальная отметка (Minimum Insertion), выше которой его поднимать нельзя. Если это условие не выполняется, то подседельный штырь может погнуться или сломаться, в результате чего может возникнуть риск получения серьезной травмы.

Обратите внимание на то, что после установки седла данная отметка не должна быть видна.

**Примечание:** чтобы проверить высоту седла, нужно сесть на него, поставить стопу на педаль и повернуть шатун, пока педаль не окажется в самом нижнем положении. Седло установлено правильно, если, сидя на нём, ваш ребенок касается стопой педали в нижнем положении, со слегка согнутым коленом. Если стопа не достает до педали, или, наоборот, нога сильно согнута в колене, то высоту седла необходимо отрегулировать. Правильно отрегулированная высота седла снижает нагрузку на коленный сустав.

## Ободные тормоза

Установите тормозные колодки таким образом, чтобы тормозная поверхность колодки была параллельна тормозной поверхности обода и располагалась точно посередине (рисунок 8). Чтобы

левая и правая колодка изнашивались равномерно, они должны находиться на одинаковом от обода расстоянии.

Зафиксируйте трос на тормозных ручках таким образом, чтобы ход тормозных ручек составлял 2/3 хода, что позволит контролировать процесс торможения и не терять контроль в управлении (рисунок 9).

Обратите внимание на рекомендации по настройке тормозных колодок на рисунках ниже (рисунок 10 и 11).

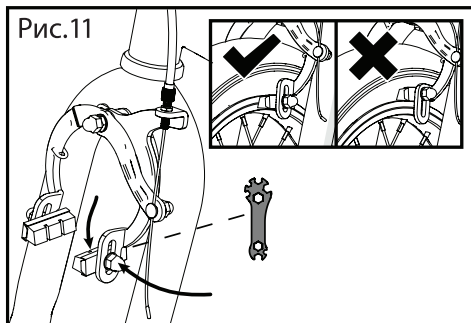
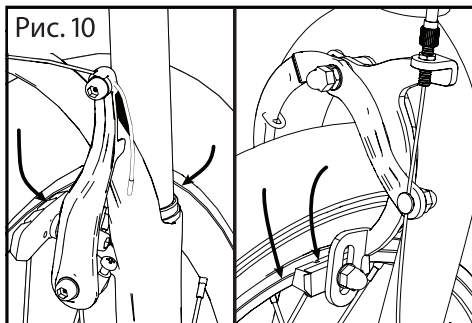
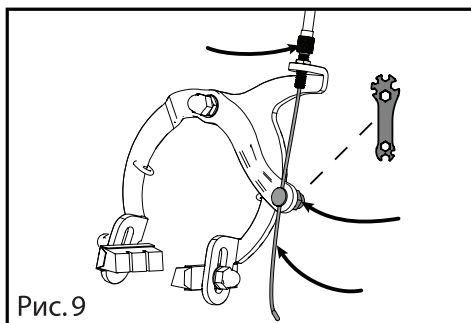
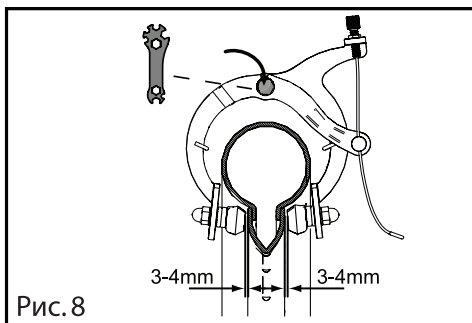

## ОБЩАЯ ИНФОРМАЦИЯ О ТЕХНИЧЕСКОМ ОБСЛУЖИВАНИИ

**Во избежание детских травм необходимо регулярно проверять техническое состояние велосипеда и тщательно ухаживать за ним.**

- Проверяйте давление в шинах и работу тормозной системы перед каждой поездкой.
- Удостоверьтесь, что все детали и узлы велосипеда установлены правильно, надёжно закреплены, не имеют люфтов и посторонних звуков. В случае обнаружения неполадок обратитесь в специализированный сервисный центр.
- Регулярно проверяйте затяжку болтов и наличие поврежденных деталей. При необходимости последние нужно менять.
- Длительное использование велосипеда может привести к ослаблению креплений. Перед каждым использованием велосипеда убедитесь в надежности креплений.
- При демонтаже запрещается действовать вразрез с руководством по эксплуатации, во избежание поломки изделия.
- Избегайте чрезмерных рабочих нагрузок.
- Храните в сухом, проветриваемом помещении, защищенном от влаги и прямых солнечных лучей.

## УХОД И ЧИСТКА

- Протирайте велосипед мягкой влажной тканью или губкой после каждого использования.
- Допустимо использование мягких моющих средств. Не используйте абразивные чистящие средства, чтобы не поцарапать поверхность велосипеда.
- Если велосипед использовался в сырую погоду, при высокой влажности или для его чистки использовалась вода, во избежание образования ржавчины протрите его сухой тканью и хорошо просушите.
- При необходимости детали велосипеда можно смазывать спреем на масляной основе, после чего обязательно протирать сухой салфеткой.

**Примечание:** не мойте велосипед водой под давлением. Это может привести к попаданию влаги в механические узлы велосипеда.

## ТАБЛИЦА РАЗМЕРОВ

Данная таблица имеет исключительно рекомендательный характер и служит для того, чтобы облегчить вам задачу выбора велосипеда. Но она не заменит эксперта, который поможет выбрать подходящий велосипед для вашего ребенка.

Диаметр колеса	Рост	Возраст	Максимальная нагрузка
16"	100-120 см	5-6 лет	40 кг
18"	110-130 см	6-7 лет	40 кг
20"	120-140 см	6-8 лет	50 кг
24"	130-150 см	8-10 лет	50 кг

**Всегда соблюдайте максимально допустимые нагрузки на велосипед.**

Максимально допустимая нагрузка – это максимальный вес велосипедиста с учетом одежды и экипировки.

## БЕЗОПАСНОСТЬ

Велосипед предназначен для катания одного (!) велосипедиста и перевозки оговоренного объема груза на предусмотренном для этого багажном месте (то есть перевозка пассажиров на багажнике запрещена!). Полная грузоподъемность велосипеда определена заранее. Ее превышение не рекомендуется. Производитель не несет гарантийных обязательств по велосипеду, в том случае, если установлен факт превышения максимальной полной грузоподъемности.

Ограничения по использованию детских велосипедов: дороги с твердым покрытием, прыжки запрещены.

Правильная посадка на велосипеде.

Еще раз убедитесь, что велосипед подходит вам по размеру. Слишком большим или слишком маленьким велосипедом трудно управлять, и он может быть неудобен при катании. При необходимости проконсультируйтесь с продавцом.

Правильный подбор и настройка велосипеда под рост является одним из важных условий для достижения максимального уровня безопасности, комфорта и удобства управления. Для того, чтобы грамотно произвести все необходимые настройки, требуется опыт, специальные навыки и инструмент. Попросите продавцов и механиков магазина помочь вам с этим.

Если велосипед не настроен правильно или не подходит вам по размеру, вы можете потерять управление и упсть.

Следует помнить, что прыжки на велосипеде увеличивают риск поломки велосипеда, а также риск получения травм. Кроме того, лишь немногие типы велосипедов конструктивно предназначены для прыжков.

Скорость катания должна соответствовать погодным и природным условиям, а также вашим навыкам. Чем выше скорость, тем больше риск.

- Внимательно изучите основы безопасности и правила движения на велосипеде. Объясните правила пользования велосипедом и правила безопасности ребенку перед поездкой. Удостоверьтесь, что ребенок всё понял и может управлять велосипедом.
- Всегда надевайте шлем.
- Звонком предупреждайте о вашем приближении.
- Рекомендуются надевать яркую одежду и аксессуары со светоотражающими элементами при езде на велосипеде.
- Аккуратно пользуйтесь тормозами. Всегда соблюдайте безопасную дистанцию. Нажимайте оба тормоза одновременно, избегайте слишком сильного давления переднего тормоза.
- Будьте внимательны при езде в сырую погоду. Любые тормоза, независимо от их типа и конструктивных особенностей, не могут работать при сырой погоде так же эффективно, как при сухой. В сырую погоду тормозам, даже в хорошем состоянии, правильно отрегулированным и смазанным, необходимо большее давление рычага. Тормозной путь в такую погоду более длинный, и для остановки потребуются больше времени. Кроме того, сырая погода ухудшает видимость и уменьшает сцепление с дорогой. Замедляйте скорость на поворотах на мокрой дороге. Скользкие листья и крышки люков тоже представляют опасность.
- Помните, что нецелевое использование (например, прыжки на велосипедах) может привести к травме, поломке велосипеда а также к прекращению гарантийных обязательств.
- Изучите и соблюдайте ПДД в части движения велосипедистов!
- На дороге есть еще и пешеходы, другие велосипедисты, автомобилисты и прочие участники движения. Уважайте их права.
- Будьте внимательны. Учитывайте тот факт, что велосипедист менее заметен на дороге, чем автомобиль, и другие участники движения могут вас не заметить.
- В соответствии с ПДД, при наличии велосипедной дорожки велосипеды должны двигаться по ней. По тротуару или пешеходной дорожке можно ехать, если нет велосипедной дорожки или при сопровождении велосипедиста в возрасте до 14 лет, а также перевозке ребёнка до 7 лет.
- Показывайте свое намерение повернуть рукой, согласно Правилам дорожного движения.
- Никогда не катайтесь по дороге в наушниках. Во-первых, вы можете просто не услышать автомобильных сигналов и сирен. Во-вторых, провода могут запутаться в движущихся частях велосипеда, и Вы потеряете управление.
- Запрещается езда на велосипеде под воздействием лекарственных препаратов, ухудшающих реакцию и внимание, а также в болезненном или утомленном состоянии, ставящем под угрозу безопасность движения.
- По возможности избегайте поездок на велосипеде в плохую погоду, при недостаточной видимости, в тумане и в темное время суток, так как любое из этих условий увеличивает риск аварии.

# МЕРЫ ПРЕДОСТОРОЖНОСТИ И ПРЕДУПРЕЖДЕНИЯ

В сырую погоду ухудшается видимость, сцепление с дорогой и эффективность торможения, как для велосипедиста, так и для других участников движения. В подобных условиях резко увеличивается риск попадания в аварию.

На мокрой дороге эффективность торможения, а также сцепление колес с покрытием очень сильно снижаются. В результате становится сложнее контролировать скорость и проще потерять управление. Чтобы быть уверенным, что вы сможете вовремя затормозить и остановиться в подобных условиях, следует, во-первых, медленнее ехать, а во-вторых, тормозить заранее и более плавно, чем в сухую погоду.

- Сборка, наладка и демонтаж велосипеда должны осуществляться только взрослыми.
- Перед использованием велосипеда убедитесь, что все детали надежно закреплены:
- Внимательно прочитайте меры предосторожности и проинструктируйте ребенка перед первым использованием велосипеда. Детям разрешается использовать велосипед только под присмотром взрослых.
- Одновременно на велосипеде может кататься только один ребенок.
- Всегда соблюдайте максимально допустимые нагрузки на велосипед.
- При использовании велосипеда рекомендуется надевать на ребенка защитный шлем, налокотники и наколенники.
- Следует надевать прочную закрытую обувь на подошве с хорошим сцеплением, длинные брюки и перчатки. Не допускайте, чтобы ребенок ездил на велосипеде босиком или в сандалиях. Следите за тем, чтобы шнурки не попадали в движущиеся детали велосипеда.
- Перед началом эксплуатации велосипеда и по мере его использования регулярно проверяйте надежность креплений, Эксплуатация велосипеда с ослабленными креплениями может привести к поломке и, как следствие, к несчастному случаю.
- При использовании изделия не рекомендуется ездить по опасным участкам. Не катайтесь по проезжей части, местах скопления людей, а также там, где возможно движение автотранспорта.
- Не разрешайте ребенку кататься по мокрым, скользким и чрезмерно грязным дорогам.
- Запрещается ездить по неровной дороге и покатоному склону, а также пользоваться велосипедом рядом с лестницами, обрывистыми участками, бассейнами, водоемами.
- Не разрешайте ребенку кататься на велосипеде с очень высокой скоростью.
- Не разрешайте ребенку играть с колесами или другими движущимися частями, во избежание травм.
- Не разрешайте ребенку прыгать с велосипеда во время движения.
- Запрещается модифицировать конструкцию велосипеда. Помните, что при изменении конструкции велосипеда гарантийные обязательства прекращают своё действие (см. раздел «Условия гарантийного обслуживания»).
- Упаковочные материалы следует хранить в недоступном для детей месте.

Вы несете ответственность за безопасность своих детей и за то, что они делают. Поэтому вы должны убедиться, что велосипед подходит ребенку, находится в исправном и безопасном состоянии, а также в том, что как вы, так и ваш ребенок, изучили и поняли правила безопасного использования велосипеда. По возможности используйте дополнительные средства сигнализации на велосипеде ребенка. Это может быть сигнальный флажок, делающий ребенка на велосипеде более видимым для других участников дорожного движения (особенно автомобилистов), яркая одежда или дополнительные катафоты. Научите ребенка пользоваться велосипедным звонком или гудком. Чем больше внимания ребенок привлекает к себе со стороны, тем меньше риск несчастного случая из-за того, что ребенка не заметили другие участники дорожного движения, включая пешеходов и велосипедистов.

Обучите ребенка основам ПДД (сигналы светофора, проезд по пешеходному переходу). Не допускайте самостоятельного, без сопровождения взрослыми, пересечения ребенком проезжей части!

**Внимание!** Сборка и первоначальная регулировка велосипеда требует навыков, поэтому должна производиться опытным веломехаником. Помните, что продавец и производитель не несут ответственности за неисправности, повреждения и травмы, полученные в результате неправильной самостоятельной сборки велосипеда или технического обслуживания лицами, не являющимися профессиональными механиками.

**Внимание!** В случае обнаружения посторонних звуков при пользовании велосипедом либо других признаков, которые могут указывать на неисправности, необходимо прекратить эксплуатацию велосипеда и провести диагностику. Диагностика, регулировка и ремонт велосипеда требует профессиональных знаний и навыков и должна производиться квалифицированным специалистом у продавца или в специализированном сервисном центре.

# РЕМОНТ ВЕЛОСИПЕДА

**Внимание!** Велосипед является сложным техническим изделием! При обслуживании неквалифицированными специалистами возможна некорректная работа или выход из строя узлов.

## **Ремонт велосипеда можно разделить на три класса сложности:**

**Ремонт невысокой сложности** — связан с заменой и настройкой простых деталей и узлов (руль, вынос, седло, переключатели передач, педали, покрышки и камеры). Этот ремонт не требует специального инструмента и особых навыков, и может быть выполнен силами даже не особо опытного владельца велосипеда;

**Ремонт средней сложности** — связан с заменой и настройкой сложных узлов велосипеда (система шатунов, колесные втулки, каретка, рулевая колонка, ободья и спицы). Для этого типа ремонта необходимо специальное оборудование и определенный объем навыков по его использованию;

**Ремонт высокой сложности** — связан с необходимостью проводить слесарно-токарные работы по восстановлению отдельных узлов велосипеда (восстановление резьб, запрессовка бонок, шлифовка конусов колесных втулок, сварка или пайка, исправление геометрической формы деталей, переборка и ремонт элементов системы амортизации), с использованием профессионального оборудования и оснащения, а также при строгом соблюдении правил техники безопасности. В зависимости от тяжести повреждений велосипеда будет выбран тип ремонта. Квалифицированную оценку дефектов и рекомендации по ремонту может выполнить только опытный мастер-веломеханик! Не пытайтесь самостоятельно диагностировать техническое состояние велосипеда после падения, ДТП или иного случая, в результате которого велосипед претерпел не эксплуатационную нагрузку.

Ремонт велосипеда средней и высокой сложности следует проводить только в условиях специализированной веломастерской и силами профессионального веломеханика, поскольку это требует квалификации, опыта и, главное, специального инструмента. Самостоятельный ремонт в домашних условиях может привести к поломке велосипеда в пути и связанным с этим травмам!

Ремонт велосипеда без учета требований по силе затяжки крепежных элементов является неквалифицированным ремонтом. Эксплуатация велосипеда, собранного без учета этих требований, может представлять опасность! Гарантийные обязательства производителя не распространяются на повреждения конструкции велосипеда, связанными с неквалифицированным ремонтом.

Многие сервисные и ремонтные работы по велосипеду требуют наличия специальных знаний и инструментов. Не изменяйте никакие настройки и не начинайте никакие работы, если нет полной уверенности, что вы сможете успешно их завершить. Неправильные настройки или неправильно произведенный ремонт могут стать причиной повреждения велосипеда, а также падения, которое может привести к травмам.

Производитель не несет ответственности за последствия неправильного самостоятельного ремонта.

Для связи с изготовителем обращайтесь в [maxiscoo.ru](http://maxiscoo.ru)

## УТИЛИЗАЦИЯ

После установленного срока службы эксплуатация велосипеда должна быть прекращена, а велосипед — утилизирован путём полной разборки и сдачи рамы и комплектующих в пункт приёма вторичного сырья.



## ГАРАНТИЙНЫЙ ТАЛОН

Благодарим Вас за приобретение велосипеда торговой марки MAXISCOO и оказанное нам доверие. На все велосипеды MAXISCOO распространяется гарантии на раму - 12 (двенадцать) месяцев со дня продажи.

На навесное оборудование - 6 (шесть) месяцев со дня продажи!

При наступлении гарантийного случая, пожалуйста, обратитесь в магазин, где была оформлена покупка, или к уполномоченному изготовителем лицу:

000 Дом Игрушки «Макси Тойз» Адрес: 125212, Россия, г. Москва, Головинское шоссе, д. 10Б, этаж 2, офис Н106-Н110. Тел: +7 (499) 551-50-83. E-mail: info@maxitoys.ru

### Наименование изделия: Велосипед MAXISCOO

Серия: \_\_\_\_\_

Артикул: \_\_\_\_\_

Торговая организация: \_\_\_\_\_

Накладная (чек) №: \_\_\_\_\_

Дата продажи: « \_\_\_\_ » \_\_\_\_\_ 20 \_\_\_\_ г.

Печать торговой организации и подпись продавца

\_\_\_\_\_  
М. П.

**С условиями гарантийного обслуживания и правилами эксплуатации ознакомлен. При покупке изделие было проверено, исправно и не имело внешних повреждений. Изделие получено в технически исправном состоянии и полной комплектации.**

Ф.И.О. покупателя \_\_\_\_\_

Подпись покупателя \_\_\_\_\_

# УСЛОВИЯ ГАРАНТИЙНОГО ОБСЛУЖИВАНИЯ

1. Гарантия распространяется на отсутствие производственного брака и действует:
  - на раму-12 (двенадцать) месяцев со дня продажи;
  - на навесное оборудование – 6 (шесть) месяцев со дня продажи.
2. Гарантия предусматривает бесплатное устранение всех неисправностей, возникших по вине производителя, в течение гарантийного срока.
3. Гарантия действительна только при наличии накладной (чека) на отпуск товара и правильно заполненного гарантийного талона: указано наименование и артикул изделия, место продажи, проставлена дата продажи, имеется печать торговой организации, подпись продавца и покупателя. Копии талона не дают право на гарантийный ремонт или замену.
4. Необходимым условием для предъявления претензий об обмене или о возмещении стоимости является первоначальная комплектность изделия: упаковочные принадлежности (в том числе коробка), инструмент для сборки (при наличии в комплекте), крепежные элементы, запасные части и пр.
5. Данная гарантия распространяется только на дефектный компонент, а не на велосипед в целом.
6. Гарантия покрывает расходы только на работу и запасные части. Стоимость транспортных и почтовых расходов, страховки и отгрузки изделия для ремонта гарантией не покрываются.
7. Гарантия не распространяется:
  - на расходные материалы и детали, подверженные естественному износу (колеса, втулки, подшипники, тормозные колодки, ручки, смазка и т.д.), а также на неисправности изделия, вызванные этим видом износа;
  - механические повреждения изделия;
  - периодическое техническое обслуживание велосипеда;
  - дефекты, вызванные перегрузкой, неправильной или небрежной эксплуатацией, воздействием высоких температур на пластмассовые и другие не термостойкие части изделия, воздействием химических веществ, действием непреодолимой силы (пожар, наводнение, удар молнии и пр.).
8. Гарантия не распространяется на повреждения, вызванные:
  - несоблюдением описанных в инструкции мер предосторожности и рекомендаций по использованию;
  - самостоятельным ремонтом или заменой частей изделия, осуществленных не уполномоченным на то лицом или сервисным центром.
9. Под действие гарантии не попадают работы по сборке, плановой замене запчастей, периодическому обслуживанию изделия.
10. Товар принимается только в чистом виде.



**Импортер/Уполномоченное изготовителем лицо:**

**ООО Дом Игрушки «Макси Тойз».**

**Адрес: 125212, Россия, г. Москва, Головинское шоссе, д. 10Б,  
этаж 2, офис Н106-Н110. Тел.: +7 (499) 551-50-83. E-mail: info@maxitoys.ru.**

**[www.maxiscoo.ru](http://www.maxiscoo.ru)**